

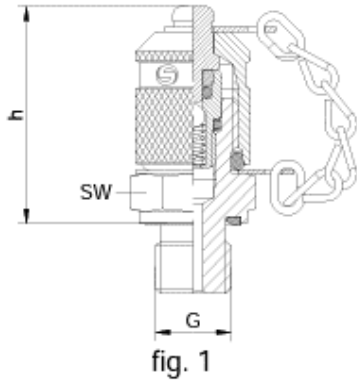

Puntos de Testeo de Presión M16x2-Hilo Macho



CODIGO	DESCRIPCION	G	PN	SW	h
SPRPC12	Punto Testeo M16x2 a 1/4" BSP	1/4" BSP	630	19	37
SPRPC10	Punto Testeo M16x2 a 1/8" BSP	1/8" BSP	400	17	39
SPRPC14	Punto Testeo M16x2 a 3/8" BSP	3/8" BSP	630	22	37
SPRPC03	Punto Testeo M16x2 a 1/4" NPT	1/4" NPT	630	17	35
SPRPC01	Punto Testeo M16x2 a 1/8" NPT	1/8" NPT	400	17	36
SPRPC05	Punto Testeo M16x2 a 3/8" NPT	3/8" NPT		19	36
SPRPC07	Punto Testeo M16x2 a 1/2" NPT	1/2" NPT		22	37
SPRPC41	Punto Testeo M16X2 a M8X1	M8X1	250	17	38
SPRPC43	Punto Testeo M16X2 a M10X1	M10X1	630	17	38
SPRPC45	Punto Testeo M16X2 a M12X1,5	M12X1,5	630	17	39
SPRPC47	Punto Testeo M16X2 a M14X1,5	M14X1,5	630	17	39
SPRPC49	Punto Testeo M16X2 a M16X1,5	M16X1,5	630	22	37
SPRPC21	Punto Testeo M16x2 a 7/16-20UNF	7/16 UNF	630	17	38
SPRPC23	Punto Testeo M16x2 a 9/16-18UNF	9/16 UNF	630	19	38

La información recogida en esta ficha (Catálogo) es de carácter orientativo y puede ser modificada o no sin previo aviso. UTECSA no se hace responsable de una correcta utilización del producto, salvo las referentes a defectos de fabricación.